



Hyvillä mielin median kanssa

Selkokielistä mediakasvatustehtäviä



KANSALLINEN AUDIOVISUAALINEN INSTITUUTTI
NATIONELLA AUDIOVISUELLA INSTITUTET
NATIONAL AUDIOVISUAL INSTITUTE



UUDET
LUKUTAIDOT



Yhteisrahoitettu Euroopan unionin
Verkkojen Eurooppa -välineestä

Hyvillä mielin median kanssa - selkokieliä mediakasvatustehtäviä

Mediat ja digitaalisuus ovat lähes jokaisen arjessa ja elämässä läsnä päivittäin. Käytämme toistemme kanssa viestimiseen erilaisia mediavälineitä, etsimme ja jaamme tietoa median avulla ja hoidamme asioita erilaisissa mediavälitteisissä ympäristöissä. Mediaa on kaikkialla ja jokaisella ihmisellä on oikeus olla osallisena mediakulttuurista.

Hyvillä mielin median kanssa -tehtäväkokonaisuus on tehty niitä oppijoita ajatellen, joille voi olla hyötyä selkeästi etenevistä ja selkokielisistä tehtävistä. Tehtävissä on otettu huomioon erilaisia oppimisen ja kommunikaation haasteita sekä erityistarpeita oppimisen järjestämiseen. Tehtävien kohderyhmänä ovat erityisesti 12-18 -vuotiaat ja heidän kasvattajansa, mutta tehtäviä voidaan hyödyntää myös nuorempien tai vanhempien oppijoiden kanssa. Kaikki tehtävät ovat selkokieliä ja jokainen tehtävä sisältää myös selkokielistä tietotekstiä käsiteltävän aiheen ympäriltä.

Eri tehtävät jakautuvat kolmeen keskeiseen medialukutaidon alueeseen:

- tulkinta ja arviointi
- median tuottaminen ja
- toiminta mediaympäristössä

Jokaisesta osa-alueesta on kaksi tehtävää. Tehtäviä voidaan hyödyntää useissa eri oppimisen ja ohjauksen tilanteissa, esimerkiksi perusopetuksessa monilukutaidon laaja-alaisen oppimisen (L4) kontekstissa, toisen asteen opinnoissa tai nuorisotyössä.

Medialukutaito

Medialukutaidolla tarkoitetaan taitoa käyttää, lukea, ymmärtää, tulkita, ja arvioida kriittisesti erilaisia mediasisältöjä. Medialukutaito käsittää myös taidon tuottaa mediasisältöjä itse erilaisiin tarkoituksiin ja viestiä median kautta. Medialukutaitoa on niin ikään taito käyttää mediavälineitä ja toimia turvallisesti ja vastuullisesti median parissa.

Mediakasvatus

Mediakasvatus on tavoitteellista median käyttämisen, tulkinnan ja tuottamisen taitojen edistämistä. Mediakasvatuksen tavoitteena on kehittää jokaisen yksilön medialukutaitoa ja vahvistaa ihmisen osallisuutta toimivassa ja demokraattisessa yhteiskunnassa.

Tehtäväkokonaisuuden aineisto pohjautuu Kansallisen audiovisuaalisen instituutin (KAVI) tuottamiin mediakasvatusmateriaaleihin.

Ideointi ja selkokielinen mukautus:

Paula Jägerhorn ja Sakari Kilkki, Opike, Kehitysvammaliitto ry.

www.mediataitokoulu.fi

www.uudetlukutaidot.fi

www.opike.fi

Ohjeita ja vinkkejä mediakasvattajalle

Selkokielisiä tehtäviä on kahdentyyppisiä.

Tehtävä A = lievästi kehitysvammaisille ja muille erityistä tukea tarvitseville nuorille, jotka kommunikoivat puheella ja kirjoittamalla.

Tehtävä B = lievästi kehitysvammaisille ja muille erityistä tukea tarvitseville nuorille, jotka kommunikoivat kirjoittamalla, kommunikointikuvilla tai jonkin sovelluksen avulla.

Heidän käytössään voi olla esimerkiksi Papunetin kuvapankin kommunikointikuvat (www.kuvapankki.papunet.net) tai Kuvakom-sovellus (Google Play, AppStore). Tehtävätyypin B harjoituksia voivat tehdä myös puheella kommunikoivat oppijat.

Sisällysluettelo

Median tulkinta ja arviointi	Sivut 4 - 13
• Mitä media tarkoittaa?	4
• Tietoa etsimässä	9
Oma tuottaminen	Sivut 14 - 24
• Omat uutisotsikot	14
• Ohjeita videolla	19
Toiminta mediaympäristöissä	Sivut 25 - 34
• Yksityisyyttä netissä	25
• Arjen viestintää	30

Mitä media tarkoittaa?

Me katsomme, kuuntelemme ja lueimme mediaa joka päivä.

Media ympäröi meitä lähes joka paikassa.

Media tarkoittaa monia eri asioita.

Televisio, tietokone, puhelin, radio ja erilaiset lehdet ovat mediavälineitä.

Niistä voit seurata mediasisältöjä.

Näitä ovat esimerkiksi uutiset, pelit, elokuvat, kirjat sekä kuvat ja videot.



Kuka tekee mediaa?

Median tekijöitä ovat esimerkiksi uutistoimitukset, jotka tekevät ja välittävät uutisia.

Elokuvayhtiöt tuottavat elokuvia, ja peliyhtiöt tekevät pelejä.

Kustantamot julkaisevat lehtiä.

Myös tavalliset ihmiset tuottavat mediasisältöjä sosiaalisessa mediassa eli somessa.

Some-palveluja ovat esimerkiksi YouTube, Instagram, Facebook ja TikTok.

Mitä media on?

Mediavälineet



Median tekijät



Mediasisällöt



Sosiaalinen media

Ihmiset



Tehtävä A: Mitä media tarkoittaa?

1. Yhdistä oikein asia ja esimerkki.



2. Mitä mediavälinettä käytit eniten eilen?

Keskustelkaa vastauksista yhdessä.

3. Miten käytit tätä mediavälinettä?

Esimerkiksi:

- Pelasin tietokoneella.
- Luin uutisia puhelimella.
- Katsoin televisiosta urheilua.

Keskustelkaa vastauksista yhdessä.

Tehtävä B: Mitä media tarkoittaa?

1. Katso kuvia.

Ympyröi kuvista mediavälineet.

Voit myös värittää kuvat, jotka ympyröit.

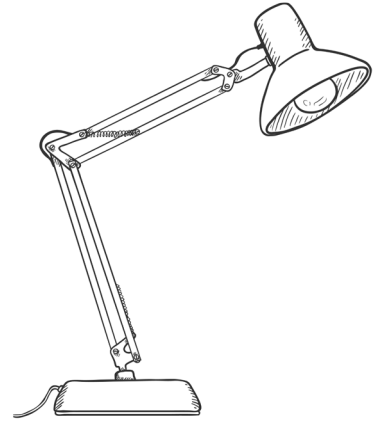
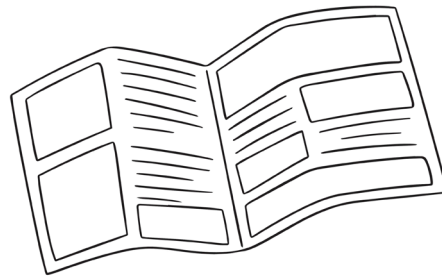
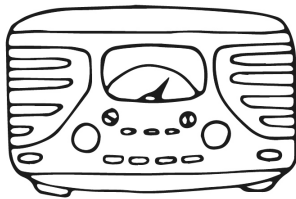
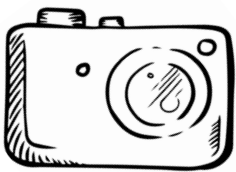
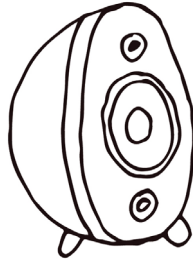
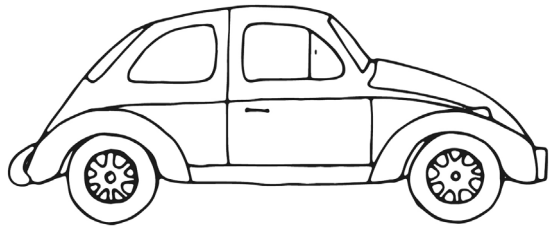

2. Mitä mediavälineitä kotonasi on?

Ota kuvia mediavälineistä

ja näytä kuvat muille.

Voit myös kirjoittaa välineiden nimet viivalle.

3. Miten käytit mediaa eilen?

Merkitse kirjaimella E mediaväline, jota käytit eniten.

Merkitse kirjaimella V mediaväline, jota käytit vähiten.

 televisio puhelin tabletilaite radio lehti tietokone

Merkitse kirjaimella E mediasisältö, johon käytit aikaa eniten.

Merkitse kirjaimella V mediasisältö, johon käytit aikaa vähiten.

 kuva viesti peli video uutinen nettisivu

Luotettava tieto mediassa

Löydät mediasta paljon erilaista tietoa.
Voit etsiä tietoa esimerkiksi lehdistä,
kirjoista ja netistä.

**Tieto on luotettavaa,
kun se on totta.**

On tärkeää,
että tieto mediassa on luotettavaa.
Esimerkiksi uutistoimitukset tarkistavat
ennen uutisen julkaisemista,
että siinä ei ole virheitä.
Luotettavuutta lisää myös se,
että voit lukea saman uutisen eri lehdistä.

Nykyisin suuri osa tiedosta löytyy netistä.
Netissä on paljon erilaista tietoa,
joka voi olla oikeaa tai väärää.
Joku voi kirjoittaa
esimerkiksi keskustelupalstalla asiasta,
joka on hänen oma mielipiteensä.
Asia ei silloin ehkä perustu luotettavaan tietoon,
eikä ole välttämättä totta.

Tehtävä A: Tietoa etsimässä

1. Etsikää tietoa netistä.

Muodostakaa ensin parit.

Valitkaa yksi aihe seuraavista esimerkeistä:

langattomat kuulokkeet

smoothien valmistaminen

koiran kouluttaminen

Kun olette valinneet aiheen,

etsikää tietoa aiheesta eri tavoilla.

Tehkää tiedonhaku Google-hakukoneella

osoitteessa www.google.fi

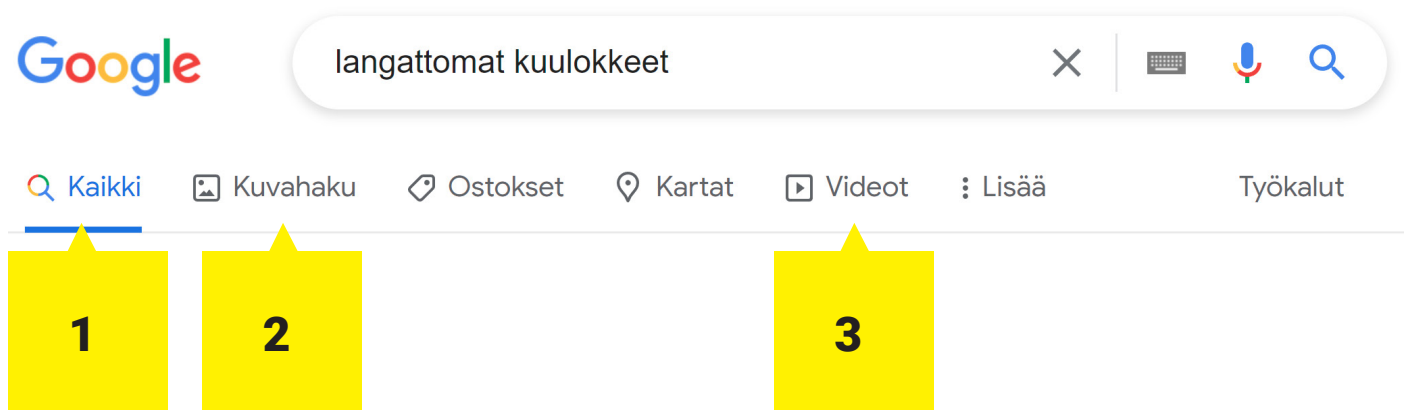

Tiedonhaun tavat:

1. perushaku → etsikää vain hakusanalla
2. kuvahaku → etsikää vain kuvia
3. videohaku → etsikää vain videoita

2. Löytyikö tietoa helposti?

Vertailkaa tietoja, joita löysitte aiheesta.

Keskustelkaa.

3. Mikä tiedonhaun tapa

antoi mielestänne luotettavaa tietoa?

Keskustelkaa.

**4. Tietoa voi saada esimerkiksi kavereilta, kotoa,
televisiosta ja lehdistä.**

Mistä te yleensä saatte tietoa?

Keskustelkaa.



Tehtävä B: Tietoa etsimässä

1. Etsi tietoa netistä.

Tehtäväsi on etsiä tietoa eri tavoilla

seuraavista aiheista:

- langattomat kuulokkeet
- smoothien valmistaminen
- koiran kouluttaminen

Tee tiedonhaku Google-hakukoneella

osoitteessa www.google.fi

Käytä esimerkiksi hakusanaa langattomat kuulokkeet.

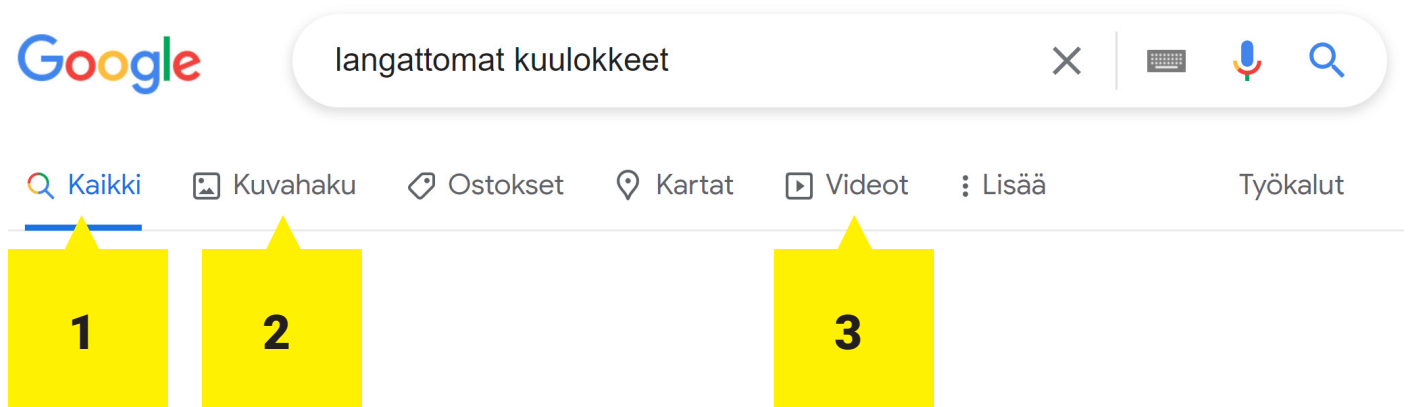

Tiedonhaun tavat:

1. perushaku → etsi vain hakusanalla
2. kuvahaku → etsi vain kuvia
3. videohaku → etsi vain videoita

2. Merkitse, ovatko väittämät oikein (O) tai väärin (V).

Vaihtoehto:

Opettaja lukee väittämät.

Vastaa kommunikointikuvilla.

- Kuvassa on langattomat kuulokkeet.
- Langattomat kuulokkeet maksavat vähintään 200 euroa.
- Langattomat kuulokkeet mahtuvat aina taskuun.



- Kuvassa on smoothie.
- Smoothie tarkoittaa keittoa.
- Smoothiessa voi olla myös vihanneksia.



- Koiraa voi kouluttaa vain aikuinen.
- Koiraa voi kouluttaa myös kotona.
- Koiraa voi kouluttaa vain ulkona.



3. Kirjoita 3 eri kuulokemerkkiä.

1. _____

2. _____

3. _____

**4. Näytä muille mielestäsi paras smoothien valmistusvideo
ja paras smoothien kuva.**

**5. Kirjoita 3 asiaa,
joita koiralle voi kouluttaa.**

1. _____

2. _____

3. _____

6. Miten koira oppii parhaiten?

Ympyröi oikea vastaus.

- ◆ Annan koiralle palkinnon, kun se toimii oikein.
- ◆ Komennan koira kovalla äänellä.
- ◆ Annan koiralle palkinnon, jos se edes yrittää.

Omat uutisotsikot

Mikä on uutinen?

Uutinen antaa tietoa,
mitä maailmassa tapahtuu.
Uutiset kertovat esimerkiksi
politiikasta,
urheilutuloksista, säästä ja ilmastosta
tai onnettomuuksista.



Uutisia voi

- lukea netistä
- katsoa televisiosta
- kuunnella radiosta
- lukea lehdistä
- lukea sosiaalisesta mediasta.

Uutinen perustuu yleensä oikeaan tietoon.

Kaikki uutiset eivät kuitenkaan ole aina tosia.

Jos uutinen ei ole totta,
se voi olla valeutinen.

Se tarkoittaa, että joku haluaa valehdella
ja vaikuttaa ihmisten mielipiteisiin.

Uutisella on aina tietty rakenne.

Tärkein asia on uutisen alussa
tai otsikossa.

Uutisessa on usein kuva tai video,
joka liittyy uutisen tekstiin.

Tehtävä A: Erilaiset uutiset

**1. Muodostakaa ryhmiä,
joissa on vähintään 3 oppilasta.**

a) Ryhmä saa sanomalehtiä ja aikakauslehtiä.

Ryhmän jokainen jäsen etsii yhden uutisen sekä sanomalehdestä että aikakauslehdestä.

b) Leikatkaa irti uutisesta otsikko, kuvat ja teksti.

Sekoittakaa kaikki leikatut osat ja laittakaa ne yhteen pinoon.

Ryhmä antaa pinon vieressä olevalle toiselle ryhmälle.

c) Lajitelkaa pino niin,

että otsikot, kuvat ja tekstit ovat erillään.

Yhdistäkää saman uutisen otsikko, kuvat ja teksti.

d) Viekää kootut uutiset taululle kaikkien näkyville.

Voitte ryhmitellä ne myös pöydälle tai lattialle.

2. Keskustelkaa tehtävästä.

Ovatko kaikki lehtileikkeet uutisia?

Oliko uutinen helpompi ymmärtää,

kun siinä oli kuva tekstin lisäksi?

Kiinnostuitko uutisesta

otsikon vai kuvan perusteella?

3. Keksikää jokaiseen uutiseen uusi otsikko.

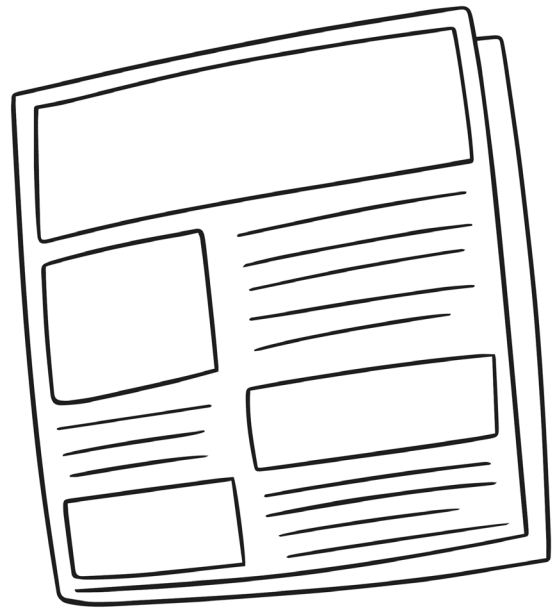

Tehtävä B: Erilaiset uutiset

1. Keksi otsikko uutisen kuvalle.

Otsikko:

Kuva:



Otsikko:

Kuva:



Otsikko:

Kuva:



Otsikko:

Kuva:



Otsikko:

Kuva:



Otsikko:

Kuva:



Ohjeita videolla

Video opettaa

Opit lukemalla, kuuntelemalla
tai katsomalla.

Video on hyvä väline
oppia uusia asioita.

Videossa näet ja kuulet,
miten joku asia tehdään.

Voit katsoa videolta
kiinnostavan asian tai ohjeen
niin monta kertaa kuin haluat.

Videotutoriaali

Videotutoriaali on video,
jossa joku neuvoo ja näyttää
esimerkiksi tanssiaskeleita,
tai kuinka käyttää Postin
pakettiautomaattia



Jos videolla esiintyy muita henkilöitä,
heiltä täytyy pyytää lupa
videon julkaisemiseen.
Valmiin videon voi julkaista
esimerkiksi YouTubessa tai muualla netissä.

Tehtävä A: Videotutoriaalit

1. Katsokaa yhdessä esimerkkejä videotutoriaaleista.



Smoothien teko (videon kesto 2:53)

Linkki: <https://youtu.be/w9kILe8IDiw>

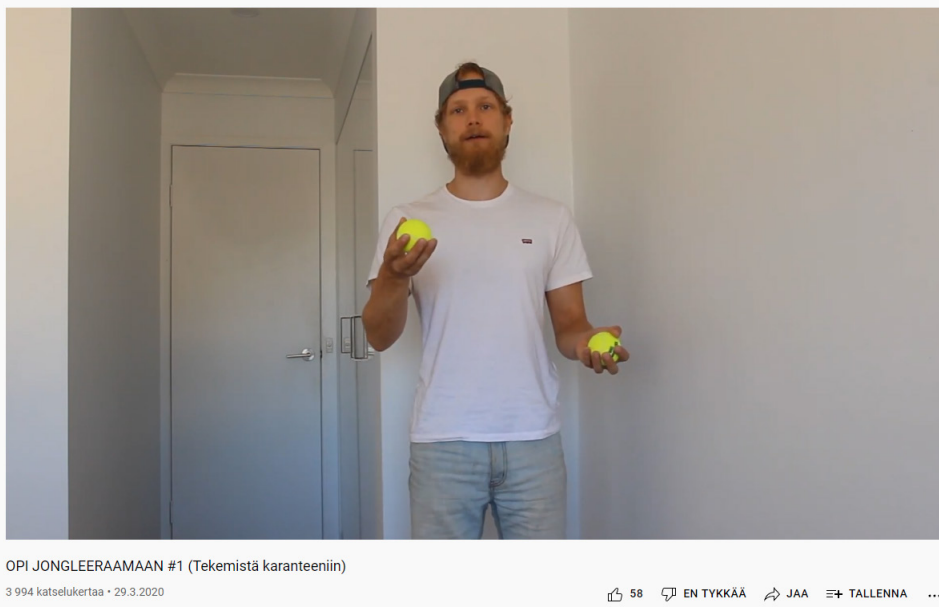

Jongleeraus palloilla (kesto 14:52)

Linkki: <https://youtu.be/O-butXWQwM8>



Kuppilaulu (kesto 3:42)

Linkki: <https://youtu.be/olspfDxWpyA>

2. Keskustelkaa yhdestä videosta kerrallaan.

Mitä uutta opit videosta?

Puhuiko esittäjä mielestäsi

riittävän selkeästi?

Oliko video kuvattu hyvin?

Mitä olisit halunnut tietää lisää?

3. Paritehtävä

Keksi parisi kanssa aihe,

josta teette ohjevideon eli videotutoriaalin.

Aiheet voivat liittyä esimerkiksi

arjen askareisiin, liikuntaan, musiikkiin

tai teknisen laitteen käyttöön.

Sovi parisi kanssa,
kumpi kuvaa videon
ja kumpi kertoo sekä näyttää asian videolla.

Vinkkilista videon kuvaamiseen:

- Pidä puhelinta tai tablettilaitetta paikallaan.
- Vältä turhaa liikettä.
- Kuvaa valoisassa paikassa.
- Varmista, että kuvattava henkilö puhuu kuuluvalla äänellä ja rauhallisesti.

4. Keskustelkaa yhdessä videoiden tekemisen jälkeen.

Miltä kuvaaminen tuntui?

Miltä videolla esiintyminen tuntui?

Mitä pitää ottaa huomioon,
jos video julkaistaan?

5. Katsokaa pariin tekemät videotutoriaalit.

Pystyikö videoiden avulla oppimaan asiat helposti?

Mitä erityisen hyvää oli videoissa?

Mainitse yksi asia jokaisesta videosta,
jonka näit.

Tehtävä B: Videotutoriaalit

1. Katsokaa yhdessä esimerkkejä videotutoriaaleista.



Smoothien teko (videon kesto 2:53)

Linkki: <https://youtu.be/w9kILe8IDiw>

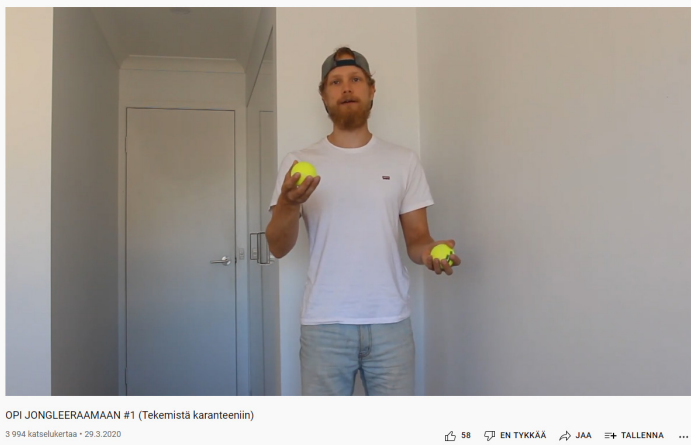

Jongleeraus palloilla (kesto 14:52)

Linkki: <https://youtu.be/O-butXWQwM8>



Kuppilaulu (kesto 3:42)

Linkki: <https://youtu.be/olspfDxWpyA>

2. Arvioi jokaista videota.

Vaihtoehto:

Opettaja lukee väittämät.

Vastaa kommunikointikuvilla.

Merkitse rasti (x) sopivaan ruutuun.

Opin uuden taidon videon avulla.

Smoothien teko	<input type="checkbox"/>	kyllä	<input type="checkbox"/>	jonkin verran	<input type="checkbox"/>	ei
Jongleeraus palloilla	<input type="checkbox"/>	kyllä	<input type="checkbox"/>	jonkin verran	<input type="checkbox"/>	ei
Kuppilaulu	<input type="checkbox"/>	kyllä	<input type="checkbox"/>	jonkin verran	<input type="checkbox"/>	ei

Esittäjä puhui selkeästi.

Smoothien teko	<input type="checkbox"/>	kyllä	<input type="checkbox"/>	jonkin verran	<input type="checkbox"/>	ei
Jongleeraus palloilla	<input type="checkbox"/>	kyllä	<input type="checkbox"/>	jonkin verran	<input type="checkbox"/>	ei
Kuppilaulu	<input type="checkbox"/>	kyllä	<input type="checkbox"/>	jonkin verran	<input type="checkbox"/>	ei

Video oli kuvattu hyvin.

Smoothien teko	<input type="checkbox"/>	kyllä	<input type="checkbox"/>	jonkin verran	<input type="checkbox"/>	ei
Jongleeraus palloilla	<input type="checkbox"/>	kyllä	<input type="checkbox"/>	jonkin verran	<input type="checkbox"/>	ei
Kuppilaulu	<input type="checkbox"/>	kyllä	<input type="checkbox"/>	jonkin verran	<input type="checkbox"/>	ei

Netin turvallinen käyttö

On tärkeää, että tiedät perusasiat netin turvallisesta käytöstä.

Netissä on monia palveluja, joihin tarvitset oman käyttäjätunnuksen ja salasanan. Tällaisia ovat esimerkiksi sosiaalisen median palvelut, kuten Instagram, TikTok ja Facebook. Myös sähköpostiin tarvitset omat henkilökohtaiset tunnukset.

Harkitse tarkasti, mitä kerrot itsestäsi ja muista ihmisistä sosiaalisessa mediassa. Julkaisusi ovat yleensä julkisia, eli kaikki voivat nähdä ne. Omat asiasi, nolot kuvat tai loukkaavat kirjoitukset voivat levitä laajalle, eikä niitä välttämättä voi poistaa netistä.

Kun menet jollekin nettisivulle tai käytät sosiaalista mediaa, sinusta kerätään usein tietoja mainontaa varten.

Jos etsit netistä tietoa esimerkiksi kuulokkeista, sähköpostiisi voi tulla myöhemmin mainoksia kuulokkeista.

Hyvä salasana

Netin käyttäminen on turvallisempaa, kun luot palveluun salasanan, jota muiden on vaikea arvata. Älä koskaan paljasta salasanaasi muille.

Tehtävä A: Viiman tarina

1. Lue Viiman tarina.

Minä olen Viima. Täytin juuri 16 vuotta.

Tykkään ottaa valokuvia puhelimella.

Käytän paljon Instagramia,

jossa jaan usein kuviani.

Haluan, että mahdollisimman moni

näkee kuviani.

Siksi Instagram-tilini on julkinen.

Olimme viikonloppuna laskettelemassa

perheeni kanssa.

Otin paljon ihania kuvia itsestäni rinteessä.

Laitoin kuvia Instagramiin

ja jäin odottamaan kivoja kommentteja ihmisiltä.

Sain kaikenlaisia kommentteja.

Suuri osa niistä oli mukavia.

Mutta sain myös ikäviä kommentteja.

Monet näistä viesteistä tulivat tuntemattomilta ihmisiltä.

Niissä haukuttiin lasketteluvaatteitani

ja minua sanottiin lihavaksi.

Olin kuvissa yksin.

Tämän takia joku kommentoi,

että minulla ei ole ystäviä.

Merkitsin kuviini sijainnin ja ajankohdan.

Joku kommentoi Instassa,

että näki minut laskettelemassa

ja lähti seuraamaan minua siellä.

Nyt minua hieman pelottaa ja olen surullinen.



2. Keskustelkaa kysymyksistä yhdessä

Viiman tarinan pohjalta.

Mitä tietoja saat Viimasta hänen Instagram-päivityksen perusteella?

Onko mielestäsi hyvä ratkaisu, että Viiman Instagram-tili on julkinen?

Jos kertoo sijaintitiedon Instagramissa, mitä hyvää tai huonoa siitä voi seurata?

Miten lohduttaisit Viimaa, jos olisit hänen ystävänsä?

3. Vastaa kyllä (K) tai Ei (E).

Viima osaa käyttää hyvin Instagramia.

Viiman äidin ja isän pitää puuttua asiaan ja sulkea Viiman Instagram-tili.

Viiman ei kannata enää koskaan julkaista kuvia itsestään somessa.

Viima voi käyttää edelleen Instagramia, vaikka hän saisi välillä ikäviä kommentteja kuvistaan.

4. Millaisia hyviä ja huonoja asioita sinä olet kohdannut sosiaalisessa mediassa?

Keskustelkaa yhdessä.

Vinkki

Tutustukaa seuraaviin selkokielisiin verkkopalveluihin.

- kohdataan.fi
- verneri.net/selko

Tehtävä B: Viiman tarina

1. Lue Viiman tarina.

2. Vastaa kyllä (K) tai Ei (E).

Vaihtoehto:

Opettaja lukee väittämät.

Vastaa kommunikointikuvilla.

- Viima osaa käyttää hyvin Instagramia.
- Viiman äidin ja isän pitää puuttua asiaan ja sulkea Viiman Instagram-tili.
- Viiman ei kannata enää koskaan julkaista kuvia itsestään somessa.
- Viima voi käyttää edelleen Instagramia, vaikka hän saisi välillä ikäviä kommentteja kuvistaan.

3. Kirjoita kuviin teksti,

joka kävisi mielestäsi someen.

Kirjoita niin, että teksti ei loukkaa henkilöitä

tai ei kerro heistä ja tilanteesta liikaa.





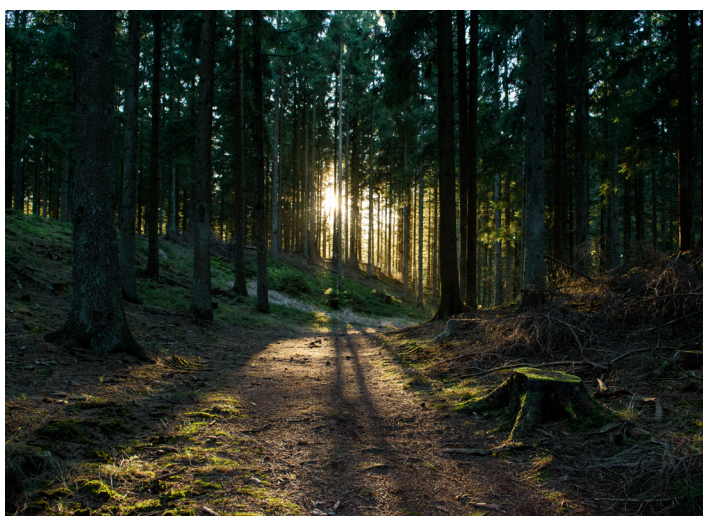



4. Mitä sinä kertoisit itsestäsi somessa?

Kirjoita.

Arjen viestintää

Voit hoitaa monia arkielämän asioita netissä tai muuten digitaalisesti, esimerkiksi puhelimella.

Voit käyttää viestimiseen erilaisia tapoja.

Näitä ovat esimerkiksi

- puhelinsoitto
- tekstiviesti
- sähköposti
- pikaviestimet, esimerkiksi WhatsApp, Messenger, Snapchat
- keskustelukanavat eli chatit
- sosiaalinen media, esimerkiksi TikTok ja Facebook
- oppilaitosten omat kanavat, esimerkiksi Wilma.

On hyvä hallita sopivat kirjoittamisen tai kertomisen tavat.

Voit harjoitella näitä tapoja esimerkiksi koulussa tai vapaa-ajalla.

Tehtävä A: Monta tapaa viestiä

1. Miten viestit arjessasi?

Luokan seinällä on isoilla papereilla erilaisia viestimisen tapoja.

Pohdi, kuinka paljon käytät näitä eri tapoja.

Merkitse käyttösi määrä jokaisen tavan kohdalle.

Käytä kolmea eri väriä, esimerkiksi:

- keltainen = olen käyttänyt paljon
- sininen = olen käyttänyt vähän
- vihreä = en ole käyttänyt ollenkaan

Käyttäkää erivärisiä tarralappuja tai tusseja.

Voitte myös merkitä vastaukset kirjaimin.

- P = paljon
- V = vähän
- E = en ollenkaan

2. Tutkikaa vastauksia seinältä.

Keskustelkaa yhdessä.

a) Mitä tapaa ryhmänne käyttää eniten viestimiseen arjessa?

b) Mitä tapaa käytätte vähiten?

c) Mitä asioita viestit koskivat?

3. Kuvittele seuraava tilanne:

**Kysyt harjoittelupaikkaa kaupasta
ja esittelet samalla itsesi.**

a) Mitä tapaa käytät viestimiseen
tässä tilanteessa?

b) Kirjoita sopiva viesti tähän tilanteeseen
tai harjoittele kertomaan asia suullisesti.

c) Lue viestisi muille ääneen.

Mitä samaa ryhmän eri viesteissä oli?

Mitä eroja niissä oli?

Keskustelkaa yhdessä.

Tehtävä B: Monta tapaa viestiä

1. Yhdistä tilanne

ja siihen mielestäsi sopiva viestimisen tapa.

Tilanne

Viestimisen tapa

Kysyn kaveriporukaltani,
kuka lähtee kanssasi katsomaan peliä.

WhatsApp

Tiedustelen,
milloin isoäiti tulee kylään.

chat

Minulla on surullinen olo,
ja haluan saada nopeasti tukea
ulkopuoliselta henkilöltä,
esimerkiksi nuorisotyön ammattilaiselta.

TikTok

Haluan sopia riidan ystäväni kanssa.

Facebook

Ilmoittaudun urheiluseuran
harrastusryhmään.

tekstiviesti

Ystäväni julkaisi
kauniita maisemakuvia.

puhelinsoitto

Haluan kommentoida ja kehua kuvia.

Instagram

Onnittelen serkkuani
hänen syntymäpäivänään.

sähköposti

Teen tanssivideon,
jonka haluan jakaa muille.

2. Tutki eri tapojen käyttöä viestimisessä.

a) Valitse kohde, johon tutustut.

Se voi olla esimerkiksi kauppa, kahvila, urheiluseura tai jokin harrastusryhmä.

Etsi sen Instagram-tili tai Facebook-tili.

b) Mitä tietoa sieltä saat?

Millaisia kommentteja tai

kysymyksiä tilillä on?

c) Millä eri tavoilla

voit ottaa yhteyttä tähän kohteeseen?

Merkitse rasti (x) sopivaan kohtaan.

Vaihtoehto:

Opettaja lukee tavat.

Vastaa kommunikointikuvilla.

• netti	<input type="checkbox"/>	kyllä	<input type="checkbox"/>	ei	<input type="checkbox"/>	en löytänyt tietoa
• puhelin	<input type="checkbox"/>	kyllä	<input type="checkbox"/>	ei	<input type="checkbox"/>	en löytänyt tietoa
• chat	<input type="checkbox"/>	kyllä	<input type="checkbox"/>	ei	<input type="checkbox"/>	en löytänyt tietoa
• sähköposti	<input type="checkbox"/>	kyllä	<input type="checkbox"/>	ei	<input type="checkbox"/>	en löytänyt tietoa
• Facebook	<input type="checkbox"/>	kyllä	<input type="checkbox"/>	ei	<input type="checkbox"/>	en löytänyt tietoa
• Instagram	<input type="checkbox"/>	kyllä	<input type="checkbox"/>	ei	<input type="checkbox"/>	en löytänyt tietoa

3. Mitä tapaa itse käyttäisit mieluiten,

jos otat yhteyttä tähän kohteeseen?

Voit vastata myös kommunikointikuvilla.